

SCHEDA TECNICA

GIOTTI VICTORIA EVO VASCA COSECO 3 MC AVB Immatricolazione 2020

A) TELAIO MARCA GIOTTI VICTORIA modello EVO

Colore Bianco

Anno immatricolazione 2020

Chassis Benzina 1240cc

- Euro 6
- N. 2 Assi
- Passo 2760 mm
- MTT 1865 kg
- Trazione posteriore con ruote singole
- Peso complessivo a pieno carico kg 1865
- Alimentazione a benzina
- Guida a sx con servosterzo
- Potenza 59 kW (81 CV)
- Cambio manuale 5 marce
- Cabina corta colore serie K01Bianco
- N. 2 posti guida omologati
- Freni: anteriori a disco

Dotazioni di serie incluse:

- ABS+ESP
- Vetri elettrici
- Fari fendinebbia
- Autoradio
- Kit ruota scorta e kit di gonfiaggio
- Airbag lato guida e passeggero
- Tappetini in gomma guidatore e passeggero
- Immobilizer
- Avvisatore retromarcia
- Paraspruzzi anteriori e posteriori



GLADIATOR Evo - 1240 cc - Euro 6

CHASSIS - AUTOTELAIO PER AUTOVEICOLO
PRODUTTORE: GIOTTI VICTORIA SRL



CARATTERISTICHE TECNICHE

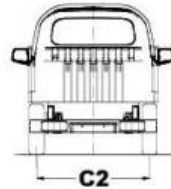
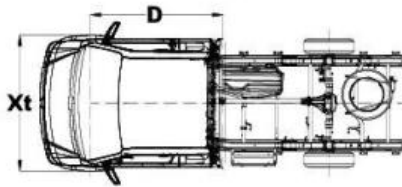
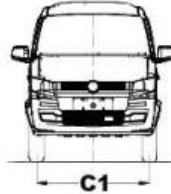
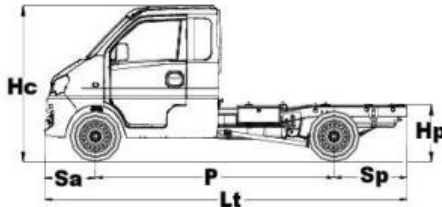

DIMENSIONI (mm)

Lt - Lunghezza totale	4190
Xt - Larghezza totale	1560
P - Passo (a carico)	2760
D - Distanza asseant. - filo cabina	1430
Sa - Sbalzo anteriore	587
Sp - Sbalzo posteriore	843
C1 - Carreggiata asse ant	1310
C2 - Carreggiata asse ant	1310
Hc - Altezza cabina (a scarico)	1850
Hp - Altezza piano di carico (a scarico)	780

MASSE (kg) (versione Benzina)

Massa a vuoto (nudo)	832
Massa asse ant. a vuoto	506
Massa asse post. a vuoto	326
Massa minima ammessa	950
Massa complessiva ammessa	1865
Massa max. ammissibile sugli assi:	
-Asse anteriore	1190
-Asse posteriore	1190

POSTI TOTALI : 2

MOTORE:

Posizione: longitudinale centrale
 Tipo: DK12-06
 Iniezione: Multipoint - elettronica
 Cilindri: n. 4 in linea
 Diametro X Corsa: 69,7x 81,2 mm
 Cilindrata totale: 1240 cm³
 Rapporto di compressione: 10,5 : 1
 Potenza max effettiva: Kw 59 (81CV) a 6000 min-1
 Coppia max effettiva: 112 Nm at 3800-4300 min-1
 Velocità massima: 120 Km/h

FRIZIONE: monodisco a secco

CAMBIO DI VELOCITA':

Sincronizzato, con 5+1 marce

Marce	Rapporti cambio
1°	3,769
2°	2,175
3°	1,339
4°	1,000
5°	0,808
RM	4,128

Rapporto del Differenziale: 41/8 = 5,125

CONSUMI:

(ciclo misto): 7,5 L/100Km. (Benzina)
 10,3 L/100 Km. (Gpl)

INQUINAMENTO: rispetta la Direttiva (Euro 6c)

Emissioni Co2 :
 (ciclo misto) 174 g/Km (Benzina)
 246 g/Km (Gpl)

SOSPENSIONI: a 4 ruote indipendenti

Anteriori: McPherson con molle elicoidali e ammortizzatori telescopici
Posteriori: assale rigido e molle a balestra con ammortizzatori telescopici a doppio effetto con tamponi di fine corsa.

STERZO:

Servosterzo elettrico

RUOTE:

Cerchi: 5J x 13 - 40 mm
 Pneumatici: 165 R13 LT -8PR (94/93S)
 In alternativa: 155 R13 LT (90/88S)

IMPIANTO FRENANTE:

Freno di servizio e di soccorso:
 Idraulico su 4 ruote, a doppio circuito, con correttore di frenata.
 Davanti: a Disco
 Dietro: a Tamburo
 Freno di stazionamento:
 Meccanico, a mano, agente sulle ruote posteriori.

SICUREZZA & CONFORT :

A.B.S. / E.S.P.

SERBATOIO CARBURANTE:

In acciaio, capacità 40 litri (Benzina)
 In acciaio, capacità 35 litri (Gpl)

IMPIANTO ELETTRICO:

Tensione nominale: 12V
 Alternatore: 14V / 70 Ah
 Batteria: n.1. 12 V - 45 Ah



GLADIATOR Evo - 1240 cc - Euro 6

CHASSIS - AUTOTELAIO PER AUTOVEICOLO
PRODUTTORE: GIOTTI VICTORIA SRL



LIMITI DI CARROZZABILITA'

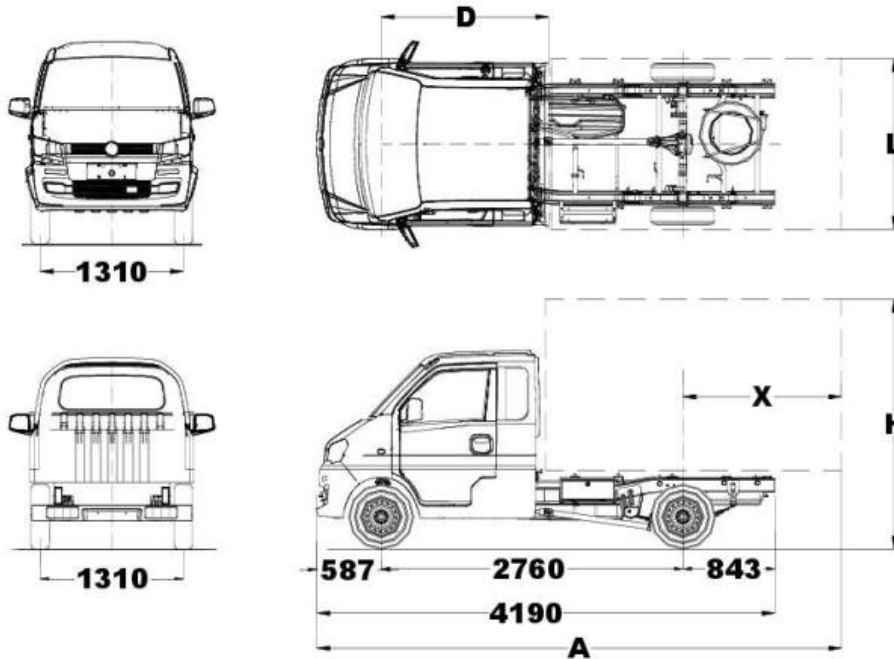

DIMENSIONI DI CARROZZABILITA' (per pianali, ribaltabili, furgoni telonati)

	VALORE Min. (mm)	VALORE Max. (mm)
D	1500	----
X	843	1453
A	4190	4800
L	----	1560
H	----	2300

ALTEZZE DEL BARICENTRO DEL VEICOLO (mm)

A VUOTO	950
A CARICO	1100

MASSA MINIMA amm.(in ordine di marcia) (Kg.) e percentuale di essa sull'asse posteriore

Tipo-Variante	PTT	MASSA Min.	% Massa min. sull'asse posteriore
GE AB3 X41	1865	950	40%
GE CB3 X41	1500		
GE AG3 X41	1865		
GE CG3 X41	1500		

B) ATTREZZATURA MARCA COSECO modello K1 da 3 MC

- Anno di fabbricazione 2020
- Conforme alla normativa UNI EN 1501-1
- Capacità vasca mc 3,0
- Portata utile 285 kg
- Dispositivo voltabidoni doppio a pettine per bidoni da lt. 120-240-360 per il sollevamento contemporaneo di n. 2 bidoni
- N. 1 sportello laterale dx e n. 1 sportello laterale sx
- Piedini stabilizzatori
- Faro rotante luce gialla e dotazioni di serie
- Porta pala e scopa
- Telo riavvolgibile coprivasca

MARCA E MODELLO DEL VEICOLO	GIOTTI	VITTORIA GLADIATOR Evo
ATTREZZATURA TIPO: "K1"	mc	3,00
Sbalzo anteriore del veicolo	mm	587
Passo del veicolo	Mm	2.760
Sbalzo posteriore del veicolo	Mm	1.236
Lunghezza totale del veicolo allestito	Mm	4.583
Altezza del veicolo allestito	Mm	2.150
Larghezza del veicolo allestito	Mm	1.560
Sistema di sollevamento vasca	N.2 cilindri centrali oleodinamici	
Tara totale veicolo allestito	Kg	1.580
Portata utile legale del veicolo allestito	Kg	285
M.T.T.	Kg	1.865
Sistema di funzionamento attrezzatura	elettroidraulico	

RELAZIONE TECNICA

VASCA RIBALTABILE COS.ECO. TIPO K1

La vasca ribaltabile con altezza di scarico mm 1.400, per scarico in compattatori di media o grande portata, tipo K1 è un'attrezzatura destinata alla raccolta manuale o con dispositivo voltabidoni, dei rifiuti solidi urbani e differenziati in particolar modo nei centri storici o nelle zone dove i compattatori non possono accedere per motivi di ingombro. L'attrezzatura è costituita da: un controtelaio, una vasca, due cilindri oleodinamici a doppio effetto per il ribaltamento della stessa e da due piedini stabilizzatori per lo scarico della vasca.

Attrezzatura con relativa marcatura CE rispondente ai requisiti di sicurezza previsti dalla direttiva macchine 2006/42/CEE.

1. CONTRO TELAIO

Il controtelaio è costituito da due longheroni con sezione a C saldati fra loro di dimensioni adeguate agli sforzi da sopportare, collegati tra loro da traverse saldate. La struttura è robusta per far sì che le sollecitazioni siano distribuite sull'intero telaio. Esso è appoggiato ed ancorato al telaio del veicolo con staffe e bulloni

2. VASCA

La vasca a cielo aperto è costituita da lamiera e profilati in acciaio FE opportunamente saldati e rinforzati fra loro per ottenere una perfetta tenuta stagna ed ha la capienza **di 3,20 mc**. Tale vasca è dotata di n.1 portella laterale destra per facilitare il carico manuale dei rifiuti voluminosi.

Tutti gli incernieramenti del sistema sono autolubrificanti e realizzati con materiali idonei a garantirne le caratteristiche antiusura.

3. CARPENTERIA

I due complessi saldati (sostegno vasca e controtelaio) sono realizzati in lamiera di acciaio a sezioni rettangolari e lamiere opportunamente sagomate.

Tutte le saldature sono effettuate in conformità alle attuali norme UNI e realizzato con saldature MAG con procedimento a filo continuo a totale penetrazione realizzate secondo le più recenti norme di buona tecnica emanate in materia dall'ente di riferimento italiano, in modo da garantire una perfetta tenuta stagna

4. IMPIANTO OLEODINAMICO

L'impianto oleodinamico è costituito da:

- pompa idraulica autocompensante ad ingranaggi al servizio del sistema di ribaltamento della vasca e del voltabidoni,
- serbatoio olio dotato di segnalatore di livello e temperatura,

- valvole limitatrice di pressione,
- valvola di ritegno,
- due cilindri oleodinamici a semplice effetto posti posteriormente alla vasca per ribaltarla onde consentire un miglior bilanciamento della vasca in fase di scarico,
- due cilindri stabilizzatori,
- cilindri oleodinamici per il voltabidoni;
- raccordi,
- tubazioni flessibili e rigide,
- comandi di movimentazione attrezzatura posti sul lato destro del veicolo;
- serbatoio olio idraulico;
- distributore oleodinamico a 1 leva tipo sequenziale per il voltabidoni;
- innesto elettromagnetico montato direttamente al volante del motore in modo tale da sfruttare la presa di potenza del motore del veicolo per il ribaltamento della vasca;
- tubazioni per l'olio.

5. PIEDINI STABILIZZATORI

L'automezzo è dotato di 2 piedini stabilizzatori posti posteriormente al veicolo vengono azionati dare una maggiore stabilità alla vasca durante la fase di scarico. Sono del tipo idraulico ed intervengono automaticamente all'attivazione del comando di sollevamento prima del ribaltamento della vasca e sono dotati di valvola di blocco.

Inoltre gli stessi rientrano sempre automaticamente nella fase di abbassamento della vasca. La posizione viene segnalata da apposita spia luminosa in cabina e relativa segnalazione acustica.

6. SISTEMA VOLTABIDONI

Il sistema voltabidoni con attacco a pettine, montato posteriormente in adiacenza alla vasca, è idoneo alla movimentazione e allo sversamento di bidoni stradali con attacco a pettine lt. 120/240/360 (ai sensi della norma UNI EN 840-1). Il comando di tale attrezzatura avviene grazie ad un'unica leva e relativo pulsante di "start" montati sul lato posteriore destro che permettono prima l'aggancio ed il bloccaggio dei bidoni e successivamente il ribaltamento degli stessi.

Con la stessa leva azionata in senso contrario e previo azionamento sempre del pulsante di "start", si ha la discesa dei bidoni con lo sbloccaggio automatico e posizionamento degli stessi sul piano stradale.

La movimentazione dei bidoni è tale non da consentire la caduta dei rifiuti o liquami al di fuori del bordo della vasca.

L'azionamento di tale dispositivo inibisce il ribaltamento della vasca per le operazioni di scarico della stessa.

Nella realizzazione di tale sistema sono stati adottati tutti gli accorgimenti necessari per l'utilizzo e la movimentazione di tale attrezzatura in pieno regime di sicurezza.

Tale dispositivo è stato studiato in maniera da evitare la fuoriuscita dei rifiuti in fase di svuotamento dei contenitori.

7. FASE DI SCARICO

Lo scarico dei rifiuti avviene ribaltando posteriormente la vasca a 90° consentendo lo scarico dei rifiuti ad un'altezza minima di mm.1400 da terra per scarico in scarrabili, press containers o compattatori di media o

di grande portata. Il ribaltamento è ottenuto da due cilindri oleodinamici a doppio effetto azionato da una distributore a leva con comando start e leva nella parte anteriore della vasca.

8. VERNICIATURA (a forno)

La verniciatura è effettuata a perfetta regola d'arte, dopo aver trattato accuratamente l'attrezzatura con le seguenti fasi:

- Preparazione con carteggio e sabbiatura
- Fosfosgrassaggio
- Asciugatura in forno,
- Raffreddamento in aria ambiente
- doppio trattamento del fondo con vernice epossidica esente da cromo e piombo;
- doppio trattamento con smalto poliuretano esenti da cromo e piombo;
- verniciatura attrezzature in colore bianco.

9. DISPOSITIVI DI SICUREZZA ed ACCESSORI di SERIE

Tutto l'allestimento ed il relativo montaggio sul veicolo è realizzato tenendo conto di tutti gli accorgimenti di sicurezza atti a ridurre tutti i rischi per gli operai.

L'attrezzatura viene realizzata e fornita completa di marchio, targa e autocertificazione CE (direttiva 2006/42/ce)

Le condizioni di sicurezza e di tutela della salute per gli operatori sul lavoro, e per gli utenti in generale, sono stati gli obiettivi fondamentali del progetto dell'attrezzatura che è stata quindi costruita con materiale antinfortunistico standard e a norma di legge.

Fra i vari dispositivi di sicurezza montati sull'attrezzatura ricordiamo i seguenti:

- pulsanti di comando sistemati in posizioni tali da non potere essere azionati accidentalmente;
- leve di comando a presenza d'uomo ed opportunamente sistemate e riparate;
- valvole di blocco per avarie accidentali del sistema di sollevamento;
- puntone di sicurezza per le operazioni di manutenzione con vasca alzata;
- indicazioni per il funzionamento e norme antinfortunistiche posizionate sul quadro comandi;
- faro rotante omologato a luce arancio ai sensi dell'art. 10 Legge n. 38 del 10 Febbraio 1982;
- spia luminosa in cabina segnalazione vasca alzata e piedi stabilizzatori in funzione,
- Spia luminosa in cabina per presa di potenza inserita
- Cicalino in cabina per segnalazione vasca alzata e piedi stabilizzatori in funzione
- Etichette adesive di avviso, segnalazione e istruzione;
- segnalazione acustica per piedi stabilizzatori abbassati.

L'attrezzatura è dotata di marcatura CE rispondendo ai requisiti di sicurezza previsti dalla "Direttiva Macchine" 2006/42/CEE.

10. DOCUMENTAZIONE – COLLAUDI – IMMATRICOLAZIONE - PRESCRIZIONI DI LEGGE E VARIE (corredo fornitura)

- Libretti uso e manutenzione
- Catalogo parti di ricambio attrezzatura
- collaudo attrezzatura e veicolo presso i competenti Uffici della Motorizzazione Civile;

- Certificato di conformità (Marchio CE) rilasciato ai sensi della “DIRETTIVA MACCHINE 2006/42/CE”.

11. MATERIALI UTILIZZATI PER I COMPONENTI PRINCIPALI

POS.	GRUPPO	PARTICOLARE	SPES. [mm]	MATERIALE
1	VASCA	1.Fondo inferiore	2	LAMIERA DI ACCIAIO S355JR
		2. Pareti laterali	2	LAMIERA DI ACCIAIO S355JR
		3. Montanti verticali, traverse, ecc.	2-3	ACCIAIO DA COSTRUZIONE S275JR
2	CONTROTELAIO	Traversa anteriore	3	ACCIAIO DA COSTRUZIONE S275JR
		Traversa posteriore	3	ACCIAIO DA COSTRUZIONE S275JR
		Longheroni	3	ACCIAIO DA COSTRUZIONE S275JR
		Traverse centrali e mensole	3	ACCIAIO DA COSTRUZIONE S275JR
3	IMPIANTO IDRAULICO	Tubi flessibili		SAE 100 R1A spirali con sottostrato in gomma sintetica antiolio rinforzati con quattro trecce di acciaio ad alta resistenza e rivestiti in gomma antiolio resistente agli agenti atmosferici;
		cilindri		cromatura a spessore, per pressioni di lavoro di 200 bar e collaudati a 250 bar (Materiali: canna Fe 510 Rm 510 N/mm ² , steli C40 Rm 760 N/mm ²);
		snodi a sfera dei cilindri		materiali a bassissimo coefficiente di attrito ed alta resistenza che non richiedono manutenzione né ingrassaggio; parte interna cromata a spessore